

# WORKYQUAD

MINILOADERS

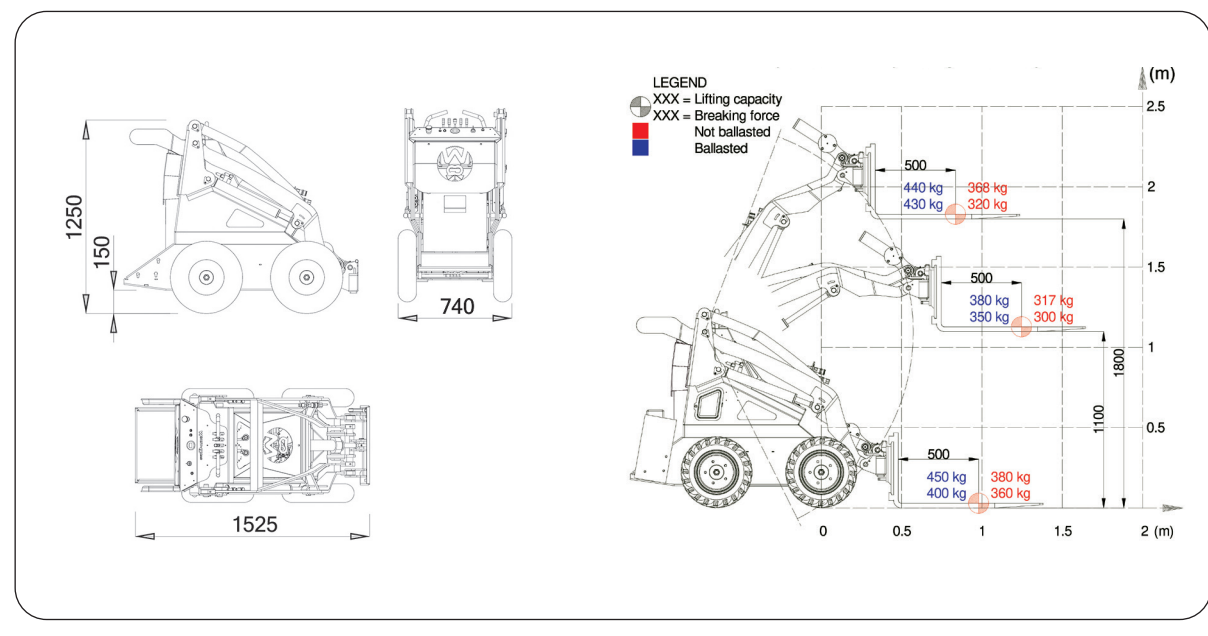

## DIAGRAMMES DE CHARGE INDICATIFS



## NOS PNEUS



INDUSTRIAL FORKLIFT FORKLIFT ANTITRACCIA TRACTOR SKID ALL TRAC GARDEN



### \*AVEC CONTREPOIDS

<input type="checkbox"/> SSQ11	280 Kg*	11,7 HP @ 3600 rpm	21,6 L/min	2110 mm
<input type="checkbox"/> SSQ15	340 Kg*	14,8 HP @ 3200 rpm	25,6 L/min	2110 mm
<input type="checkbox"/> SSQ21HF	340 Kg*	20,3 HP @ 3600 rpm	40,0 L/min	2110 mm
<input type="checkbox"/> SSQ22	350 Kg*	22,1 HP @ 3600 rpm	35,0 L/min	2110 mm
<input type="checkbox"/> SSQ22 HF	350 Kg*	22,1 HP @ 3600 rpm	40,0 L/min	2110 mm
<input type="checkbox"/> SSQECO	440 Kg*	5,7 kW @ 2500 rpm	18,5 L/min	2110 mm

The information contained in this document is subject to change without prior notice and/or notification. Cast Group reserves the right to modify its products without the obligation to communicate such changes. The images contained in this document are for demonstration purposes only.

PI-SSQ series\_FRA\_07/2024 - AG000000036

# WORKYQUAD

MINILOADERS



# SSQ SERIES

- SSQ 11 Country
- SSQ 11 Plus
- SSQ 11 Purosangue
- SSQ 15D
- SSQ 22
- SSQ 21HF
- SSQ 22 HF
- SSQ ECO



CAST GROUP S.r.l.  
 Via A. Meucci, 18, 30035, Mirano(VE), Italia  
 ph.+39 041 5701827- fax +39 041 5726786  
 info@cast-group.it | www.cast-group.it



www.cast-group.it

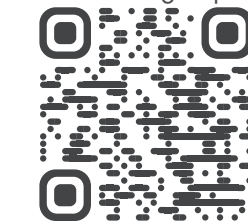

## SSQ21 HF

Moteur: KUBOTA D722-E4B  
 Puissance: 14,9 kW - 20,3 CV  
 Carburant: Diesel  
 Vitesse: 0-7 km/h (proportionnelle)  
 Système hydraulique: 40 L/min - 190 bar  
 Roues standard: 23x8.50-12 Skid  
 Capacité de levage: 340 Kg  
 Capacité de traction: 500 Kg  
 Force d'arrachement: 320 Kg  
 Dimensions: 1525x975x1258 mm  
 Poids à vide: 690 Kg



## 40 L/MIN

FLUX HYDRAULIQUE

## SSQ22 HF

Moteur : HONDA GX690  
 Puissance : 16,5 kW - 22,1 HP  
 Carburant : essence (Euro95)  
 Vitesse (km/h) : 0-7 (proportionnelle)  
 Système hydraulique : 40 L/min - 190 bar  
 Roues standard : 22x11.00-8 AllTrak  
 Capacité de levage : 350 kg  
 Capacité de traction : 500 kg  
 Force d'arrachement : 330 kg  
 Dimensions : 1525x975x1258 mm  
 Poids à vide : 630 kg



Taille réduite et fiabilité : tels sont les points forts des modèles SSQ. Trouver un WorkyQuad, c'est comme trouver un ami. Grâce à sa petite taille, le SSQ passe facilement à travers les portes, les barrières, les boxes à chevaux et les passages étroits en général. La variété de la gamme SSQ permet de satisfaire les besoins les plus divers des clients en diversifiant le produit en fonction des exigences à satisfaire et du travail à effectuer : agriculture, entretien des écuries, jardinage et aménagement paysager, petits travaux de construction et de démolition sont quelques-unes des activités où le SSQ peut opérer avec facilité, en toute simplicité et en toute sécurité.



## SSQ11 COUNTRY/PLUS

Version PLUS:  
 -Roues 18x8.50-10 Skid  
 -Lever d'accélérateur  
 -Pare-chocs latéraux  
 -Compteur horaire

Moteur : HONDA GX390  
 Puissance : 8,7 kW - 11,7 HP  
 Système de refroidissement : à air  
 Carburant : essence (Euro95)  
 Vitesse : 0-6 km/h (proportionnelle)  
 Système hydraulique : 21,6 L/min - 190 bar  
 Roues standard : 4.00x8 Tractor  
 Capacité de levage : 280 Kg  
 Capacité de traction : 420 Kg  
 Force d'arrachement : 300 Kg  
 Dimensions : 1525x740x1258 mm  
 Poids à vide : 600 Kg

## SSQ150 SSQ150 RC

Moteur : KUBOTA Z602 - E4B  
 Puissance : 10,9 kW / 14,8 HP  
 Carburant : Diesel  
 Système de conduite : manuel/à commande radio  
 Vitesse : 0-6 km/h (proportionnelle)  
 Système hydraulique : 25,6 L/min - 190 bar  
 Roues standard : 23x8.50-12 Skid  
 Capacité de levage : 340 Kg  
 Capacité de traction : 420 Kg  
 Force d'arrachement : 300 Kg  
 Dimensions : 1525x975x1258 mm  
 Poids à vide : 684 Kg



### RÉSERVOIR DE CARBURANT

Réservoir intégré dans la carrosserie. Capacité de 25 litres..

## ÉDITION SPÉCIALE SSQ11 PURSANGUE

Basé sur un SSQ11 Plus, mais doté d'un châssis robuste peint en noir sablé et équipé de 50 kg de lest, ce véhicule est prêt à s'attaquer à n'importe quelle tâche avec détermination.

Sa livrée spéciale attire non seulement l'attention, mais reflète également votre dévouement au travail et à l'aventure.



## SSQECO

Moteur : Aimants permanents  
 RPM : 2500  
 Type de batterie : Batterie de traction  
 Capacité de la batterie (Ah) : 240  
 Puissance du moteur (kW) : 5,7  
 Système hydraulique : 18,5 l/min - 190 bar  
 Roues standard : 4.00 - 8 Forklift  
 Capacité de levage : 450 Kg  
 Capacité de traction : 390 Kg  
 Force d'arrachement : 400 Kg  
 Dimensions : 1525x740x1250 mm  
 Poids à vide : 850 Kg



### BRAS DE LEVAGE

Bras en acier à haute résistance, système de levage à double cylindre.

### PLAQUE UNIVERSELLE

Compatibilité avec tous les accessoires disponibles pour les mini-chargeuses.

## SSQ22

Moteur : HONDA HGX690  
 Puissance : 16.5 kW - 22.1 HP  
 Carburant : (Euro95)  
 Vitesse : 0-7 km/h (proportionnel)  
 Système hydraulique : 35 L/min - 190 bar  
 Roues standard : 22x11.00-8 Tractor  
 Capacité de levage : 350 Kg  
 Capacité de traction : 500 Kg  
 Force d'arrachement : 300 Kg  
 Dimensions: 1525x975x1258 mm  
 Poids à vide : 630 Kg

